

**Reglement voor het beheer van de begraafplaatsen  
van de R.-K. parochie H.H. Cosmas en Damianus  
te Groesbeek.**

**Juni 2019**

## Inleiding

Dit reglement is van toepassing op de drie RK kerkhoven, behorende bij de parochie van de H.H. Cosmas en Damianus te Groesbeek.

Het betreft hier de kerkhoven in Groesbeek centrum, nabij de Cosmas en Damianuskerk, Breedeweg, naast de kerk van de heilige Antonius van Padua en de Horst, naast de kerk van het Goddelijk Hart van Jezus, daar waar nodig nader genoemd respectievelijk "het dorp", "de Breedeweg" en "de Horst".

Van dit reglement maken deel uit eventuele huishoudelijke reglementen die specifieke bepalingen met betrekking tot een der onderscheiden kerkhoven bevatten.

In dit reglement worden de termen "begraafplaats" en "kerkhof" door elkaar gebruikt, met dezelfde betekenis.

Met de vaststelling van dit reglement vervallen eventuele oude reglementen die ten aanzien van de respectieve kerkhoven waren vastgesteld.

Het concept van dit reglement is vastgesteld door het bestuur van de parochie HH Cosmas en Damianus te Groesbeek op 7 juli 2019 en goedgekeurd door de Bisschop van 's- Hertogenbosch, Mgr De Korte op.....2019

# Reglement voor het beheer van de kerkhoven van de R.-K. Parochie Cosmas en Damianus te Groesbeek R.-K.

## Inhoud

			Blz.
I	Algemene Bepalingen	artikel 1 - 8	3
II	Het vestigen van de grafrechten	artikel 9 - 17	6
III	Het verlengen van de grafrechten	artikel 18 – 22	8
IV	Einde van de grafrechten	artikel 23	9
V	Indeling van een begraafplaats en onderscheid van de graven	artikel 24 – 33	10
VI	Asbussen	artikel 34 – 36	12
VII	Graftekens en grafbeplantingen	artikel 37 – 43	13
VIII	Tarieven en onderhoud	artikel 44 – 47	15
IX	Overgangsbepaling	artikel 48	16
X	Slotbepalingen	artikel 49 – 53	16
	Bijlage 1: model 'Grafakte voor een particulier graf'		17
	Bijlage 2: model 'Voorschriften voor het toelaten van graftekens en grafbeplantingen'		19
	Bijlage 3: Lijkomhulsel		32

## Begripsaanduidingen

### Artikel 1

In dit Reglement wordt verstaan onder:

- a. **bestuur**: het parochiebestuur als vertegenwoordiger van de rechtspersoon R.-K. parochie Cosmas en Damianus te Groesbeek, eigenaresse van de kerkhoven “dorp”, “Breedeweg” en “de Horst”.
- b. **begraafplaats**: het terrein bestemd voor het begraven van overledenen en voor het begraven of bijzetten van asbussen van overledenen, geheten respectievelijk “dorp” aan de Dorpsstraat te Groesbeek, “Breedeweg” aan de Sint Antoniusweg te Groesbeek – Breedeweg en “De Horst” aan de Ketelstraat te Groesbeek – de Horst.
- c. **beheerder**: degene die door het bestuur is belast met de dagelijkse leiding en het beheer van het kerkhof.
- d. **particulier (urnen-)graf**: een ruimte op de begraafplaats, bestemd voor het begraven van een of meer overledenen of hun asbussen, waarvan het uitsluitend recht voor de duur van 20 jaar is verleend aan één rechthebbende volgens de voorwaarden van dit reglement, welk recht kan worden verlengd met een termijn van 10 dan wel 5 jaar.
- e. **rechthebbende**: de meerderjarige persoon of rechtspersoon aan wie het recht op een particulier (urnen-)graf is verleend.
- f. **grafrecht**: het recht op een particulier (urnen-) graf voor tenminste vijf jaar;
- g. **bijzetting**:
  1. het begraven van een overledene in een graf waarin reeds een overledene is begraven;
  2. het begraven van een asbus / urn in een graf waarin reeds een overledene of een asbus/urn is begraven;
  3. het plaatsen van een urn op een graf, waarin reeds een overledene of een asbus/urn is begraven;
  4. het plaatsen van een asbus / urn in een urnenbewaarpplaats of columbarium.
- h. **asbus**: hermetisch afgesloten koker met de as van de overledene.
- k. **urn**: voorwerp waarin een of meer asbussen zijn opgeborgen. De bepalingen voor asbussen in dit Reglement gelden ook voor urnen.
- l. **urnenbewaarpplaats of columbarium**: voorziening op de begraafplaats waarin asbussen of urnen in een onverbrekkelijk afgesloten ruimte dan wel hecht aan de plaats van bijzetting verbonden worden opgeborgen.
- m. **strooiveld**: terrein dat bestemd is om permanent as te verstrooien.

## Bestuur

### Artikel 2

Het bestuur is gebonden aan het Algemeen Reglement voor het bestuur van een parochie van de Rooms Katholieke Kerk in Nederland en ter zake van het beheer van de begraafplaats bovendien aan dit Reglement

## **Beheerder**

### Artikel 3

Het bestuur kan een van zijn leden of een andere persoon, in dit reglement te noemen de beheerder, belasten met de dagelijkse leiding en het beheer van de begraafplaats. De beheerder is bevoegd om namens het bestuur opdrachten te verlenen, het beheer van de begraafplaats betreffende en om namens het bestuur grafrechten te verlenen.

## **Regelingen vóór een begraafing**

### Artikel 4

1. Voor de begraafing dient aan de beheerder het verlof tot begraafing of de bereidverklaring tot het bezorgen van de as te worden getoond.
2. De voor de begraafing en bewaring van een asbus noodzakelijke bescheiden, zoals de grafakte en de kwitantie van betaling van de verschuldigde rechten of een deugdelijk bewijs van begraafing of bewaring van een asbus voor rekening van derden en de eventuele autorisatie van de rechthebbende moeten vóór de begraafing c.q. bewaring aan de beheerder worden overgelegd.

## **Bevorderen van natuurlijke ontbinding**

### Artikel 4a

1. Het is verboden om een overledene te begraven in een zinken of andere metalen of kunststof (binnen)kist.
2. De kist en het lijkomhulsel dienen te voldoen aan de voorwaarden genoemd in bijlage 3.
3. Het is verboden om in een kist of ander omhulsel voorwerpen of objecten bij te sluiten die niet tot de kist of de overledene behoren, anders dan kleine verteerbare grafgiften. De materialen die verwerkt zijn in de lijk-kist, de lijk-hoes en de kleding van de overledene dienen zoveel mogelijk van natuurlijk verteerbare aard te zijn. In geval van ernstige en gerechtvaardigde twijfel of de materialen aan deze eis voldoen, kan de beheerder een controle instellen. Blijken de gebruikte materialen niet aan de eis te voldoen dan kan begraafing geweigerd worden.
4. De rechthebbende is verantwoordelijk voor het naleven van de onder lid 1 t/m 3 vermelde voorschriften. Eventuele schade en /of kosten ten gevolge van niet-naleving van deze voorschriften zullen op de rechthebbende worden verhaald.

## **De begraafing van een overledene en de bewaring van een asbus**

### Artikel 5

1. Een begraafing of de bewaring van een asbus geschiedt op een dag en uur, met de beheerder tevoren overeen te komen en volgens aanwijzing van de beheerder.  
De begraafplaats is niet toegankelijk voor de lijkwagens of de volgwagens. De beheerder kan, uitsluitend voor mindervalide personen, uitzondering toestaan.
2. De kist, dan wel het omhulsel en de asbus moeten zijn voorzien van een registratienummer, welk registratienummer moet worden opgenomen in het register van de overledenen.

## **Werkzaamheden op de begraafplaats**

### Artikel 6

1. Het delven en dichten van graven, het openen van een graf, het opdelven van stoffelijke resten en het bijzetten van asbussen geschieden uitsluitend door het personeel van de begraafplaats of, in opdracht van het bestuur, door derden.
2. Het bestuur geeft aan hen, die door de rechthebbenden zijn belast met de bouw, de aanleg of het onderhoud van de graftekens en/of beplantingen gelegenheid om hun werkzaamheden te verrichten op tijden dat de begraafplaats daarvoor geopend is. Zij volgen hierbij de aanwijzingen van de beheerder.
3. Geen werkzaamheden mogen worden verricht op zon- en feestdagen en tijdens begravingen en diensten in de aula of kapel. Op zaterdagen mogen geen werkzaamheden door beroepskrachten worden verricht, in opdracht van rechthebbenden, maar is uitsluitend de grafverzorging door de nabestaanden toegelaten.
4. Iedere dag dienen gereedschappen, afkomende materialen en hulpmaterialen te worden meegenomen of te worden geplaatst of gestort volgens aanwijzingen van de beheerder.

## **Bezoekers**

### Artikel 7

Het bestuur bepaalt de tijden, waarop de begraafplaats voor bezoekers toegankelijk is. De begraafplaats is voor auto's en voor fietsen (al of niet met hulpmotor) gesloten. Honden worden alleen aangelijnd op de begraafplaats toegelaten. De beheerder kan voor mindervaliden uitzondering toestaan. Bezoekers wordt verzocht luidruchtigheid te vermijden. Voor het houden van dodenherdenkingen of de plechtige onthulling van een grafteken moet tevoren schriftelijke toestemming zijn verkregen van het bestuur.

## **Administratie**

### Artikel 8

1. Het bestuur is verantwoordelijk voor het voeren van de administratie van de begraafplaats. De administratie bevat in ieder geval het wettelijk verplichte register van de overledenen met vermelding van hun registratienummer en aanduiding van de plaats op de begraafplaats waar zij begraven zijn, alsmede een dergelijk register van de bewaarde asbussen. Deze registers zijn openbaar. Daarnaast bestaat er het nabestaandenbestand grafrechten, waarin de namen en adressen van alle rechthebbenden worden geregistreerd.
2. Het boekjaar van de begraafplaats loopt van 1 januari tot en met 31 december. Alle rechten, verleend in het eerste halfjaar worden geacht te zijn verleend per 1 januari daaraan voorafgaand. Alle rechten verleend in het tweede halfjaar worden geacht te zijn verleend per 1 januari daaropvolgend.

## **II Het vestigen van het grafrecht**

### **Schriftelijke overeenkomst**

#### Artikel 9

1. Een grafrecht wordt gevestigd door een schriftelijke overeenkomst met het bestuur, genaamd grafakte.
2. Op de begraafplaats kunnen begraven worden:  
zij die als parochiaan staan ingeschreven bij de parochie en zij die met een parochiaan gehuwd waren;  
- oud-parochianen die in een instelling voor gezondheidszorg verblijven en die voorheen tot de parochie behoorden.
3. Het bestuur kan van lid 2 in uitzonderlijke gevallen afwijken en toestaan dat anderen op de begraafplaats worden begraven.

### **Uitgifte van graven**

#### Artikel 10

De graven van een gravenveld worden in volgorde, door de beheerder te bepalen, uitgegeven. Het is niet mogelijk een bepaalde grafruimte te reserveren, tenzij een recht wordt verworven als bedoeld in artikel 11.

### **Recht op particulier (urnen-)graf**

#### Artikel 11

Het bestuur kan aan één meerderjarig persoon of rechtspersoon het uitsluitend recht verlenen om voor twintig, tien of vijf jaar gebruik te maken van een bepaalde (urnen-) grafruimte, ten behoeve van hemzelf, de echtgenoot, een bloed- of aanverwant tot en met de vierde graad, of een pleeg- of stiefkind. Dit recht wordt verleend onder de voorwaarden, in dit reglement gesteld of door het bestuur later te stellen. In ieder geval moet betaling op grond van artikel 40 van dit reglement zijn geschied en moet bij de rechtsverkrijging schriftelijk worden vastgelegd dat het graf (artikel 43) kan worden geruimd wanneer dit recht, door welke oorzaak dan ook, geëindigd is.

### **Adres rechthebbende en gebruiker**

#### Artikel 12

De rechthebbenden zijn verplicht hun adres aan het bestuur op te geven, alsmede de wijziging van hun adres.

### **Overlijden rechthebbende en gebruiker**

#### Artikel 13

1. Binnen 6 maanden na het overlijden van de rechthebbende dient het grafrecht na een daartoe strekkend verzoek van de erfgena(a)m(en) te worden overgeschreven op naam van de echtgenoot, een bloed- of aanverwant tot en met de vierde graad, of een pleeg- of stiefkind overeenkomstig artikel 14.
2. Indien de rechthebbende is overleden en in het graf dient te worden begraven of zijn asbus dient te worden bijgezet, dient het verzoek tot overschrijving als bedoeld in lid 1 van dit artikel voorafgaand aan die begraafing of bijzetting te worden gedaan.

### **Overdracht grafrecht**

#### Artikel 14

1. Een grafrecht kan worden overgedragen door overlegging aan het bestuur van een door de rechthebbende en de betrokken rechtsopvolger getekend bewijs van overdracht, met vermelding van de personalia en het adres van de rechtsopvolger.
2. Overdracht aan een ander dan de echtgenoot, een bloed- of aanverwant tot en met de vierde graad of een pleeg- of stiefkind van de rechthebbende is slechts mogelijk, indien daarvoor gewichtige redenen bestaan naar het oordeel van het bestuur.

3. Een rechthebbende kan afstand doen van grafrechten, zonder aanspraak te kunnen maken op enige vergoeding. Afstand dient schriftelijk te geschieden.

### **Weigering tot begraving of bijzetting**

#### Artikel 15.

Het bestuur behoudt zich het recht voor, ook nadat grafrechten zijn verleend, om canonieke redenen begraving van een overledene en met name de bijzetting in een dubbel graf, of een familiegraf te weigeren, onder teruggave van de reeds betaalde rechten, of alleen de begraving op een bepaald gedeelte van de begraafplaats toe te staan.

### **Ontbindende voorwaarden grafrechten**

#### Artikel 16

Het bestuur verleent grafrechten uitdrukkelijk voor de tijd, gedurende welke het terreingedeelte, waarin zich de (urnen-)graven bevinden, tot de begraafplaats blijft behoren en voor de tijd dat de begraafplaats in exploitatie blijft.

Aan de toegekende grafrechten kan geen titel ontleend worden zich te verzetten tegen de bestemmingsverandering van (een gedeelte van) de begraafplaats of tegen de voorgenomen sluiting of gesloten verklaring van de begraafplaats.



### III Het verlengen van grafrechten

#### **Schriftelijk informeren van de rechthebbende**

##### Artikel 17

1. Het bestuur zal uiterlijk een half jaar voor het verstrijken van een termijn, waarvoor grafrechten zijn verleend en die kunnen worden verlengd, de rechthebbende schriftelijk attenderen op het aflopen van de grafrechten en de voorwaarden bekend maken, waaronder deze grafrechten kunnen worden verlengd voor een termijn van tien dan wel vijf jaar.
2. Indien niet binnen drie maanden na verzending van de mededeling om verlenging van de termijn van het grafrecht is verzocht dan zal van het aflopen van de termijn door een zichtbare mededeling melding worden gemaakt bij het graf en bij de ingang van de begraafplaats. De mededeling blijft gedurende één jaar aanwezig maar tenminste tot het einde van de termijn van het grafrecht.

#### **Verzoek rechthebbende**

##### Artikel 18.

1. Een rechthebbende kan binnen twee jaren voor de afloop van de termijn schriftelijk verlenging van zijn rechten aanvragen voor een aansluitende termijn van tien dan wel vijf jaren.
2. Het bestuur zal een aanvraag ingevolge lid 1 inwilligen, in zoverre van het recht tot begraven gebruik is gemaakt en geen bijzondere redenen, zoals de voorgenomen ruiming van een gravenveld, zich daartegen verzetten.

#### **Voorwaarden voor verlenging**

##### Artikel 19.

De verlenging van grafrechten wordt slechts verleend wanneer het onderhoud van het graf zich naar het oordeel van het bestuur niet bevindt in kennelijke staat van verwaarlozing en op de voorwaarden geldend op het tijdstip waarop de verlenging ingaat en volgens de alsdan geldende tarieven.

#### **Verlenging bij bijzetting**

##### Artikel 20.

Wanneer in een particulier (urnen-)graf, bestemd tot het begraven van meerdere overledenen of hun asbussen een bijzetting plaats vindt, wordt een lopende termijn van het grafrecht verlengd met een periode van 10 jaar, indien de lopende termijn van het grafrecht wordt overschreden door de wettelijke minimum-grafrusttermijn van 10 jaar van degene die wordt bijgezet. Het nog niet verstreken gedeelte van de lopende termijn wordt met de verlenging verrekend. De verlengde periode is te rekenen vanaf de datum van bijzetting.

#### **IV Einde van de grafrechten**

##### Artikel 21.

De grafrechten vervallen:

- a. door het verlopen van de gestelde termijn met inachtneming van het bepaalde in artikel 17.
- b. indien de tarieven overeenkomstig artikel 40 van dit reglement niet binnen één jaar na het vestigen of het verlengen van het grafrecht zijn betaald.
- c. indien een terreingedeelte, waarin zich de (urnen-)graven bevinden, aan de bestemming van begraafplaats wordt onttrokken of wanneer de begraafplaats niet meer als zodanig wordt geëxploiteerd, overeenkomstig artikel 16.
- d. indien de aankondiging van het aflopen van de termijn van het grafrecht overeenkomstig artikel 17 bij het graf en bij de ingang van de begraafplaats zichtbaar vermeld is geweest en de rechthebbende gedurende die periode niet heeft gereageerd.
- e. indien de rechthebbende het onderhoud van grafteken of beplanting verwaarloost en na sommatie weigert te doen herstellen of de herstelkosten te voldoen, overeenkomstig artikel 35;
- f. indien de rechthebbende bij onderhandse verklaring afstand doet van een verkregen grafrecht. Wanneer nog geen gebruik werd gemaakt van het recht tot begraven kan een evenredige terugbetaling plaatsvinden.

## V Indeling van de begraafplaats en onderscheid van de graven

### **Indeling door bestuur**

#### Artikel 22.

Het bestuur behoudt zich het recht voor de aanleg en de indeling van de begraafplaats, de bestemming van de gravenvelden en het onderscheid in (urnen-)graven vast te stellen en te wijzigen.

### **Soorten van graven**

#### Artikel 23

1. Het bestuur verleent rechten op het tijdelijk gebruik, van:
  - a. een particulier familiegraf in een vak, waarop toegelaten worden graftekens van het betreffende model. Bijzetting van asbussen of urnen is toegestaan.
  - b. een particulier enkel of dubbel graf in een vak, waarop toegelaten worden graftekens van het betreffende model. Bijzetting van een asbus of urn in een dubbelgraf is toegestaan.
  - c. een particulier enkel of dubbel graf in een vak, waarop toegelaten worden graftekens na afzonderlijke goedkeuring. Bijzetting van een asbus of urn in een dubbelgraf is toegestaan.
  - d. een particulier kindergraf of een particulier graf voor een doodgeborene of een onvoldragen vrucht in een vak, waarop toegelaten worden graftekens na afzonderlijke goedkeuring. Bijzetting van een asbus of urn is niet toegestaan.
2. De modellen graftekens worden omschreven in de voorschriften voor het toelaten van graftekens en grafbeplantingen, zoals voorzien in artikel 33.

### **Familiegraven**

#### Artikel 24

Een familiegraf is bestemd voor het begraven van maximaal vier overledenen en/of abussen / urnen. Er mogen niet meer dan drie overledenen boven elkaar worden begraven. Alleen de als rechthebbende ingeschreven persoon kan degenen aanwijzen, die na overlijden in een familiegraf mogen worden begraven of bijgezet.

### **Enkele graven**

#### Artikel 25

In een enkel graf mag geen bijzetting plaatsvinden, met uitzondering van een asbus / urn. Alleen de als rechthebbende ingeschreven persoon kan degene aanwijzen die na overlijden in een enkel graf wordt begraven.

### **Dubbele graven**

#### Artikel 26

Een dubbel (diep) graf is bestemd voor het begraven van twee met namen aangeduide overledenen, of wel één overledene en één asbus/urn. In een dubbel (diep) graf worden twee overledenen boven elkaar begraven. Alleen de als rechthebbende ingeschreven persoon kan degenen aanwijzen, die na overlijden in een dubbel ( diep) graf mogen worden begraven of bijgezet.

#### Artikel 27.

Een dubbel (breed) graf is bestemd voor het begraven van twee met namen aangeduide overledenen. In een dubbel (breed) graf worden twee overledenen naast elkaar begraven. Alleen de als rechthebbende ingeschreven persoon kan degenen aanwijzen, die na overlijden in een dubbel (breed) graf mogen worden begraven of bijgezet.

## **Kindergraven**

### Artikel 28.

In een kindergraf wordt een overleden kind begraven dat niet ouder was dan 12 jaar.

### Artikel 29.

Ten aanzien van het kerkhof "Breedeweg" is de navolgende bepaling van toepassing: Overleden kinderen tot en met zes maanden kunnen op verzoek begraven worden in "het algemeen graf voor doodgeborenen of voor kinderen overleden tot en met zes maanden oud" op dit kerkhof aangelegd in 1991. Binnen deze ruimte mag geen individueel grafteken worden opgericht. De naam van het hierin begraven kind wordt toegevoegd en geplaatst op de aanwezige naamplaten van het monument "kinderkerkhof".

## **Particulier urnengraf**

### Artikel 30.

In een particulier urnengraf kunnen een of twee asbussen worden begraven.

### Artikel 31

Asbussen kunnen op de begraafplaats bewaard worden door bijzetting:

- a. in een bestaand graf;
- b. in een particulier urnengraf dat deel uitmaakt van een gravenveld van urnen;
- c. op een bestaand graf in een urn, die hecht aan de ondergrond is verbonden;
- d. in de urnenbewaarpplaats van de begraafplaats;

### **Recht op het bewaren van een asbus**

#### Artikel 32

De artikelen 9 t/m 16 zijn van overeenkomstige toepassing voor degenen die een recht willen vestigen op het bewaren van een asbus op de begraafplaats op een van de in artikel 31 genoemde wijzen.

### **Ruiming van asbussen**

#### Artikel 33

Ruiming door het bestuur van een asbus na het vervallen van het recht op bewaren van de asbus geschiedt door verstrooiing van de as op een strooiveld.

## **VII Graftekens en grafbeplantingen**

### **Vergunning**

#### **Artikel 34.**

Het bestuur kan uitsluitend aan rechthebbenden vergunning verlenen om graftekens en/of beplantingen op particuliere graven te doen aanbrengen. Deze moeten voldoen aan de 'Voorschriften voor het toelaten van graftekens, grafbeplantingen en grafkelders' behorende tot dit reglement (Bijlage 2) en die door het bestuur zijn vastgesteld. Deze Voorschriften worden op verzoek door de beheerder aan iedere belanghebbende verstrekt. Graftekens en/of beplantingen, die naar het oordeel van het bestuur niet in overeenstemming zijn met deze voorschriften, worden door het bestuur geweigerd en kunnen na aangebracht te zijn door het bestuur op kosten van de rechthebbende worden verwijderd.

### **Risico schade aan graftekens**

#### **Artikel 35.**

1. Gedurende de termijn van het grafrecht blijven de graftekens en de grafbeplanting eigendom van de rechthebbende. Het bestuur aanvaardt deze graftekens en grafbeplanting niet in beheer. Dit betekent dat de rechthebbende verantwoordelijk is voor de voorwerpen die zich op de graven bevinden, alsmede voor het onderhoud, met inachtneming van het bepaalde in artikel 36.
2. Schade aan graftekens ontstaan door storm en vandalisme wordt door het bestuur uitsluitend vergoed voor zover deze risico's door een verzekeringsovereenkomst van het bestuur zijn gedekt.
3. Schade veroorzaakt door op de begraafplaats uitgevoerde werkzaamheden door personeel van de begraafplaats wordt door het bestuur uitsluitend vergoed tot het bedrag waarvoor deze risico's door de desbetreffende verzekeringsovereenkomst van het bestuur worden gedekt.

### **Onderhoud graftekens en grafbeplanting**

#### **Artikel 36.**

1. De graftekens en grafbeplantingen moeten ten genoegen van het bestuur worden onderhouden door de rechthebbenden. Onder behoorlijk onderhoud wordt mede verstaan het doen herstellen, vernieuwen of waterpas stellen van graftekens en/of beplanting.
2. In geval van kennelijke verwaarlozing van het onderhoud van een particulier graf, kan het bestuur, voor zover de plicht tot onderhoud niet bij hem ligt, deze verwaarlozing vastleggen in een schriftelijke verklaring, die het toezendt aan de rechthebbende, die binnen één jaar na ontvangst in het onderhoud voorziet.
3. Indien de ontvangst van de verklaring, bedoeld in het tweede lid, niet bevestigd wordt, maakt het bestuur de verklaring bekend bij het graf en bij de ingang van de begraafplaats, gedurende een periode van vijf jaar dan wel totdat in die periode in het onderhoud is voorzien.
4. Indien toepassing is gegeven aan het tweede of derde lid en niet alsnog in het onderhoud van het graf is voorzien, vervalt het recht op het graf op het moment dat de periode van één dan wel vijf jaar, bedoeld in het tweede respectievelijk derde lid, is verstrekens.
5. Indien het recht op het graf nog geen twintig jaar is gevestigd op het moment dat de periode, bedoeld in het derde lid is verstreken, blijft de bekendmaking in stand totdat de periode van twintig jaar is verstreken dan wel totdat in die periode in het onderhoud is voorzien. Indien niet voordien in het onderhoud van het graf is voorzien, vervalt het recht op het graf zodra de termijn van twintig jaar is verstreken.

### **Plaatsen, verwijderen, herplaatsen van een grafteken door rechthebbende**

#### **Artikel 37.**

Opdracht tot het plaatsen van een grafteken, tot het verwijderen van een grafteken voor een bijzetting en tot het herplaatsen daarvan na een bijzetting moet worden gegeven door de rechthebbende. Wanneer een verwijderd grafteken zich op de begraafplaats bevindt en niet binnen drie maanden na de bijzetting wordt herplaatst is het bestuur gerechtigd de delen daarvan van de begraafplaats te doen verwijderen en te doen vernietigen op kosten van de rechthebbende.

## **Tijdelijke verwijdering grafteken door de beheerder**

### Artikel 38.

1. Indien het vanwege het beheer van de begraafplaats naar het oordeel van de beheerder nodig is kunnen het grafteken en/of de beplanting van het graf van een rechthebbende op last van en voor rekening van het bestuur worden weggenomen en kan op het graf tijdelijk zand worden gedeponeed. De rechthebbende wordt hiervan tevoren in kennis gesteld.
2. Verwelkte bloemen en ontsierende voorwerpen kunnen door de beheerder zonder voorafgaande waarschuwing van de graven worden verwijderd.

## **Verwijdering graftekens na einde grafrecht**

### Artikel 39.

Binnen drie maanden na het eindigen van het grafrecht kunnen grafteken en/of beplanting door de rechthebbende van het graf worden verwijderd. Na verloop van drie maanden wordt de rechthebbende geacht geen prijs te stellen op het weer in bezit nemen van grafteken en/of beplanting en is het bestuur gerechtigd deze te doen verwijderen en te doen vernietigen, zonder dat enigerlei vergoeding hiervoor jegens de rechthebbende verschuldigd is.

## VIII Tarieven en onderhoud

### **Tarieven**

#### Artikel 40.

1. Voor het vestigen en verlengen van een grafrecht, voor bijzettingen, voor onderhoud en voor het verwijderen van graftekens en/of beplanting bij einde van de termijn waarvoor een grafrecht is aangegaan wordt een tarief geheven. Dit is als volgt samengesteld:

- a. een bedrag voor de werkzaamheden aan het (urnen-) graf;
- b. een bedrag voor het grafrecht;
- c. een bedrag ter bestrijding van de kosten van het door het bestuur uit te voeren algemeen onderhoud van de begraafplaats, voor de duur van het grafrecht alsmede een bedrag ter bestrijding van de kosten van verwijdering en vernietiging van het grafteken inclusief fundering en/of de grafbeplanting na het eindigen van het grafrecht. (Deze bedragen zijn geen onderdeel van het grafrecht en worden separaat geheven en gefactureerd.)

2. Het bestuur stelt jaarlijks een afzonderlijke lijst op van de voor de begraafplaats geldende tarieven.

Deze lijst wordt in ieder geval gepubliceerd op de website van de parochie.

### **Algemeen onderhoud**

#### Artikel 41.

Het bestuur zal zorg dragen dat de afrasteringen en/of ommuringen, de gebouwen, de paden, de groenvoorziening en de beplanting van de begraafplaats worden onderhouden. Tot dit onderhoud van de begraafplaats behoren de werkzaamheden aan de groenvoorziening en de beplanting op en onmiddellijk achter de graven, in zoverre deze niet overeenkomstig artikel 34 door de rechthebbende zijn aangebracht.

### **Beperking onderhoudsverplichting**

#### Artikel 42.

Het bestuur verplicht zich aan het in artikel 41 omschreven onderhoud voor alle drie de kerkhoven tezamen te besteden maximaal de bedragen, die uit de tarieven op grond van artikel 44 voor onderhoud zijn verkregen en daarvoor per jaar beschikbaar zijn, alsmede eventueel van overheidswege daarvoor verkregen subsidies.

Deze beperking van de onderhoudsverplichting geldt in het bijzonder na sluiting of gesloten verklaring van een of meer kerkhoven.

### **Ruiming van graven en asbussen**

#### Artikel 43.

Het bestuur heeft het recht de (urnen-)graven en de in de urnenbewaarpplaats bewaarde asbussen, waarvan de rechten meer dan drie maanden vervallen zijn, te doen ruimen, met inachtneming van de wettelijke termijn.



## IX Overgangsbepaling

### Artikel 44.

1. Voor in het verleden verleende grafrechten waarvan de tijdsduur niet meer aantoonbaar vast te stellen was, heeft het reglement van het kerkhof "Breedeweg" respectievelijk "de Horst" de termijn gesteld op 30 jaren na inwerkingtreding van dat reglement. Het huidige reglement vervangt deze reglementen en gaat uit van het toen bepaalde ten aanzien van de genoemde grafrechten. Het tariefonderdeel voor het grafrecht, zoals bedoeld in artikel 40, lid 1 sub b is derhalve gedurende deze periode niet verschuldigd.
2. Rechthebbenden met een grafrecht dat aantoonbaar middels een grafakte dan wel betalingsbewijs waarop zulks is vermeld, voor onbepaalde tijd is verleend, zijn niet het tariefonderdeel verschuldigd voor het grafrecht, zoals bedoeld in artikel 40, lid 1, sub b.

## X Slotbepalingen

### **Sluiting van een begraafplaats**

#### Artikel 45.

Het bestuur behoudt zich het recht voor een begraafplaats voor begravingen en voor het bewaren van asbussen te sluiten of gesloten te doen verklaren. Uitsluitend de betalingen voor begravingen, waarvan nog geen gebruik is gemaakt, worden daarna door het bestuur aan rechthebbende gerestitueerd.

Het bestuur is niet aansprakelijk voor opgravings- en overplaatsingskosten van resten en/of graftekens naar een andere begraafplaats.

### **Klachten**

#### Artikel 47.

Belanghebbenden kunnen omtrent feitelijke handelingen betreffende een begraafplaats bij het bestuur een schriftelijke klacht indienen. Het bestuur zal binnen dertig dagen na ontvangst van de klacht beslissen en de klager schriftelijk daarvan in kennis stellen.

### **Onvoorzien**

#### Artikel 48.

In gevallen waarin dit reglement niet voorziet, beslist het bestuur.

### **Vervallenverklaring eerdere reglementen**

#### Artikel 49.

Het bestuur herroept de bepalingen en voorschriften van eerdere reglementen, de begraafplaatsen van de huidige parochie Cosmas en Damianus parochie betreffende en stelt dit reglement daarvoor in de plaats.

### **Wijziging reglement**

#### Artikel 50.

Dit reglement heeft de goedkeuring van de bisschop van 's-Hertogenbosch .

Het bestuur is gerechtigd dit reglement te wijzigen.

Wijzigingen in dit reglement behoeven eveneens de goedkeuring van genoemde bisschop.

De rechthebbenden worden van de wijzigingen in kennis gesteld.

Dit reglement is vastgesteld in de vergadering van het bestuur d.d. 11 mei 2015 en goedgekeurd door de bisschop van 's- Hertogenbosch d.d. .... en van toepassing verklaard met ingang van .....

Door ons gezien en goedgekeurd  
's-Hertogenbosch 16-7-2019

  
Bisschop van 's-Hertogenbosch

## BIJLAGE 1

### MODEL 'GRAFAKTE' VOOR EEN PARTICULIER GRAF

De R.-K. parochie ..... te ....., adres: ....., eigenaresse van de  
begraafplaats .....,

gelegen ..... in de gemeente .....,

vertegenwoordigd overeenkomstig artikel 51 van het Algemeen Reglement voor het bestuur van  
een parochie van de Rooms Katholieke Kerk in Nederland door ..... en  
.....,

verleent aan ..... (naam)  
..... (adres)  
..... (postcode en woonplaats)  
..... (e-mail)

hierna te noemen de rechthebbende,  
voor een termijn van 20 jaren vanaf heden, het uitsluitend recht van gebruik op:

een particulier familiegraf, bestemd voor twee/vier overledenen en/of asbussen/urnen;  
een particulier dubbel graf, bestemd voor twee overledenen dan wel één overledene en één  
asbus/urn;  
een particulier enkel graf, bestemd voor één overledene;  
een particulier kindergraf, bestemd voor één overledene;  
een particulier urnengraf, bestemd voor het begraven van een of twee asbussen.

Dit graf is gelegen in vak ... no ...

#### **Grafrecht**

Dit recht wordt verleend onder de bepalingen van het reglement van de begraafplaats  
voornoemd, vastgesteld d.d. ...., met name voor de tijd, waarop het terreingedeelte, waarin  
zich dit graf bevindt, in de exploitatie tot de begraafplaats blijft behoren en onder voorbehoud tot  
het weigeren van een begraafplaats in bijzondere omstandigheden, ingevolge artikel 16 (15). Het  
bestuur is gerechtigd het reglement te wijzigen. Rechthebbende verklaart hierbij een exemplaar  
van het reglement van de begraafplaats te hebben ontvangen.

#### **Adreswijziging**

Volgens de bepalingen van het reglement is de rechthebbende verplicht adreswijzigingen aan het  
bestuur door te geven en dienen de rechtverkrijgenden na het overlijden van de rechthebbende  
een nieuwe rechthebbende aan te wijzen en bekend te maken. Het recht is op omschreven wijze  
overdraagbaar.

#### **Verlenging**

Dit recht kan met perioden van tien jaar verlengd worden telkens tegen de alsdan geldende  
tarieven en voorwaarden. Het bestuur zal tijdig de rechthebbende berichten over het aflopen van  
een termijn.

#### **Grafteken en grafbeplanting**

Op dit graf wordt een grafteken en/of grafbeplanting toegelaten overeenkomstig de afzonderlijke  
Voorschriften, behorende bij het genoemde reglement. Bijzetting van asbussen of urnen in een  
familiegraf of een dubbelgraf is toegestaan. Grafteken en/of grafbeplanting moeten door de  
rechthebbende goed onderhouden worden. De rechthebbende heeft het recht binnen drie  
maanden nadat het grafrecht, door welke oorzaak ook, geëindigd is, de voorwerpen op het graf te  
doen verwijderen. 3 maanden na het eindigen van het grafrecht is het bestuur gerechtigd om zelf  
tot verwijdering over te gaan. Het bestuur aanvaardt het grafteken, de beplanting en de  
voorwerpen op de graven niet in beheer en stelt zich voor schade niet aansprakelijk.

#### **Ruiming**

Door medeondertekening van deze akte is rechthebbende ervan op de hoogte dat het bestuur tot  
verwijdering van de voorwerpen op het graf kan overgaan drie maanden nadat het grafrecht -door  
welke oorzaak dan ook- geëindigd is en het graf c.q. de asbus kan ruimen.

### Bedrag grafrecht

Ingevolge artikel 40 van het reglement voornoemd is aan het bestuur verschuldigd de som van € ....., - , bestaande uit:

- a. een bedrag van € ..... voor de werkzaamheden aan het graf;
- b. een bedrag van € ..... voor het grafrecht;
- c. een bedrag van € ..... ter bestrijding van de kosten van het door het bestuur uit te voeren algemeen onderhoud van de begraafplaats, voor de duur van het grafrecht;
- d. een bedrag van € ..... ter bestrijding van de kosten van verwijdering en vernietiging van het grafteken en/of de grafbeplanting en van de ruiming van het graf na het eindigen van het grafrecht.

Ondergetekende verklaart voornoemd bedrag namens het bestuur te hebben ontvangen.

Te ....., de ..... 20...

De rechthebbende: Namens het parochiebestuur:

.....

.....

Het bovenomschreven recht is op verzoek van rechthebbende d.d. .... overgeschreven ten name van

..... (naam)  
..... (adres)  
..... (postcode en woonplaats)  
..... (e-mail)

te ....., d.d. .... 20...

Het bovenomschreven recht is op verzoek van rechthebbende d.d. .... overeenkomstig art. 19 (18) van het reglement van de begraafplaats verlengd tot .....

te ....., d.d. .... 20..

N.B. Het lijkt raadzaam de grafakte te drukken op de voorzijde van een vouwblad en het volledig reglement – of de kern daaruit – op te nemen op de binnenzijde en de achterkant (zoals een polis van verzekering). In ieder geval behoort bij een grafuitgifte voorafgaand aan de begraafing, al dan niet via de begrafenisondernemer als intermediair, een exemplaar van het begraafplaatsreglement aan de rechthebbende ter beschikking te worden gesteld.

## BIJLAGE 2

### VOORSCHRIFTEN VOOR HET TOELATEN VAN GRAFTEKENS EN GRAFBEPLANTINGEN'

op de begraafplaats van de R.K. Parochie Cosmas en Damianus te Groesbeek gelegen in de gemeente Groesbeek

Deze voorschriften behoren tot artikel 34 van het reglement van de begraafplaats voornoemd, vastgesteld d.d. 11 mei 2015

#### Artikel 1

Bij de beheerder van de begraafplaats is voor iedere belanghebbende ter inzage het indelingsplan van de begraafplaats, verdeeld in vakken. Op dit indelingsplan zijn de vakken met cijfers en letters aangegeven.

#### Artikel 2

Voordat op een graf een grafteken of een beplanting wordt toegelaten moet aan de beheerder de getekende grafakte worden getoond.

#### Artikel 3

- a. In een vak gemerkt A worden op de graven toegelaten liggende zerken, in de afmetingen 190 x 90 cm (voor de graven bestemd voor twee overledenen) of 190 x 180 cm (voor de graven bestemd voor vier overledenen in een familiegraf) met een minimale dikte van 12 cm, overeenkomstig de goedgekeurde modellen A1 t/m 5. In dit vak worden geen grafbeplantingen toegelaten.  
Voor het kerkhof Breedeweg geldt deze bepaling voor de vakken I tot en met VI.
- b. In een vak gemerkt B worden op de graven toegelaten staande graftekens, in de afmetingen 95 x 60 cm met een minimale dikte van 12 cm, overeenkomstig de goedgekeurde modellen B1 t/m 5. In dit vak is grafbeplanting toegestaan in een strook van 30 cm breed vóór het grafteken over de breedte van het graf. In geval van een bodemafdekking heeft deze een maximale afmeting van 95 x 190 cm ( of 190 x 190 cm).  
Voor het kerkhof Breedeweg geldt deze bepaling voor de vakken I tot en met VI.
- c. In de vakken gemerkt C (volwassenen) of D (kindergraven) worden op de graven toegelaten liggende zerken en staande graftekens, waarvan het ontwerp tevoren afzonderlijk door het bestuur is goedgekeurd.  
In deze vakken behoeven geen graftekens te worden opgericht; de gehele oppervlakte van het graf is dan beschikbaar voor grafbeplanting. Voor het kerkhof Breedeweg geldt de bepaling dat in vak V, kindergraven, de graven bestemd zijn voor een overleden kind, dat niet ouder was dan 12 jaar, waarbij op de graven staande graftekens zijn toegelaten met een maximale lengte van 120 cm, een maximale breedte van 65 cm en een maximale hoogte van 65 cm.
- d. In een vak gemerkt E (particuliere urnengraven) worden op de graven toegelaten liggende zerken en staande graftekens, waarvan het ontwerp tevoren door het bestuur is goedgekeurd.  
Voor het kerkhof de Breedeweg geldt dat een urnengraf in de vakken U tot en met W toegelaten zijn liggende zerken van natuursteen in de afmeting van 50 x 50 centimeter, conform het model dat bij dit reglement is gevoegd.
- e. In de vakken A tot en met F van het kerkhof Breedeweg zijn de graven bestemd voor een enkel of dubbel graf. In deze vakken is het plaatsen van een grafsteen verplicht en wel volgens de tekeningen en de hierbij verstrekte maten aan het Bureau voor Stedebouw en Architectuur Pouderooyen en compagnons ( Nijmegen, oktober 1986). Een afbeelding is bij dit reglement gevoegd.

#### Artikel 4

Wanneer in een vak goedgekeurde modellen van zerken en graftekens zijn voorgeschreven kan het bestuur een afwijkend model toestaan, mits het ontwerp daarvan tevoren afzonderlijk is goedgekeurd.

#### Artikel 5

In de vakken A en B moeten de zerken en de graftekens worden vervaardigd uit één stuk weerbestendige natuursteen (hardsteen, graniet of wit marmer).

Zerk of grafteken kan worden geplaatst op een afzonderlijke sokkel van dezelfde natuursteen, mits de verankering geschiedt met koperen doken.

In de vakken C en D worden graftekens toegelaten, vervaardigd van ander materiaal (bv. Metselsteen) dat eveneens weerbestendig is (materiaalkeuze bij het ontwerp te vermelden).

#### Artikel 6

1. Zerken en graftekens moeten worden geplaatst op een doelmatige fundering ten genoegen van het bestuur.

Wanneer in een vak door het bestuur doorgaande funderingsstroken zijn aangebracht dient hiervan gebruik te worden gemaakt.

#### Artikel 7

De grafbeplanting mag geen groter oppervlak begroeien dan het graf of de bestemde grafstrook, met een maximale hoogte van 1.20 m.

#### Artikel 8

De inscripties, zerken, graftekens en urnen mogen niet storend of grievend zijn voor nabestaanden of bezoekers, ter beoordeling van de beheerder.

#### Artikel 9

Op de begraafplaats worden niet toegelaten:

- a. grafbanden met ingestrooid grind of marmerslag;
- b. ijzeren hekken;
- c. palen met buizen of kettingen;
- d. opgeschroefde inscriptieplaten of schilden;

#### Artikel 10

Het plaatsen van een firmanaam of enige andere reclame op zerken of graftekens is niet toegestaan.

#### Artikel 11

De uitvaartverzorgers en de leveranciers van graftekens worden geacht kennis te dragen van het reglement van de begraafplaats en daarnaar te handelen.

#### Artikel 12

Betreffende de werkzaamheden op de graven bepaalt artikel 6 van het reglement van de begraafplaats:

1. Het delven of dichten van graven, het openen van een graf en het opdelen van stoffelijke resten en het bijzetten van asbussen mag uitsluitend geschieden door het personeel van de begraafplaats of, in opdracht van het bestuur, door derden.
2. Het bestuur geeft aan hen, die door de rechthebbenden zijn belast met de bouw, de aanleg of het onderhoud van de graftekens en/of grafbeplantingen gelegenheid om hun werkzaamheden te verrichten op tijden dat de begraafplaats daarvoor geopend is. Zij volgen hierbij de aanwijzingen van de beheerder.

3. Geen werkzaamheden mogen worden verricht op zon- en feestdagen en tijdens begravingen en diensten in de aula of de kapel. Op zaterdagen mogen geen werkzaamheden door beroepskrachten worden verricht, in opdracht van rechthebbenden, maar is uitsluitend de grafverzorging door de nabestaanden toegelaten.
4. Iedere dag dienen gereedschappen, afkomende materialen en hulpmaterialen te worden meegenomen of te worden geplaatst of gestort volgens aanwijzing van de beheerder.

#### Artikel 13

Voor het plaatsen van zerken en graftekens en het bijzetten van urnen wordt door het bestuur geen tarieven geheven.

#### Artikel 14

Vóór het plaatsen van een zerk of grafteken en vóór het bijzetten van een urn dient de rechthebbende – of de leverancier namens de rechthebbende -, schriftelijk op te vragen bij de beheerder de juiste ligging van een graf, met vermelding van de naam van de overledene, de datum van begraving, de naam van de rechthebbende met vermelding van de naam van de leverancier. De grafaanduiding zal door de beheerder schriftelijk aan de aanvrager worden medegedeeld.

#### Artikel 15

Een zerk of een grafteken dient voor een bijzetting zo spoedig mogelijk na het overlijden doch uiterlijk 24 uur voor de begraving zodanig van het graf te worden verwijderd, dat het graf kan worden gedolven. Funderingsresten dienen op aanwijzing van de beheerder eveneens te worden verwijderd. Zerk of grafteken dient van de begraafplaats te worden afgevoerd of tijdelijk te worden opgeslagen op aanwijzing van de beheerder.

#### Artikel 40 (36) van het reglement van de begraafplaats bepaalt:

Opdracht tot het plaatsen van een grafteken, tot het verwijderen van een grafteken voor een bijzetting en tot het herplaatsen daarvan na een bijzetting moet worden gegeven door de rechthebbende. Wanneer een verwijderd grafteken zich op de begraafplaats bevindt en niet binnen drie maanden na de bijzetting wordt herplaatst, is het bestuur gerechtigd de delen daarvan van de begraafplaats te doen verwijderen en te doen vernietigen op kosten van de rechthebbende.

#### Artikel 16

Voor werkzaamheden op de graven door beroepskrachten is de begraafplaats geopend op de vijf werkdagen van 8 uur tot 17 uur. Voor bezoekers is de begraafplaats bovendien toegankelijk op de zaterdagen van 8 tot zonsondergang, zo ook op zon- en feestdagen. Buiten deze uren is het ook de uitvaartverzorgers en leveranciers van zerken en graftekens en urnen niet toegestaan zich op de begraafplaats te bevinden, tenzij met goedvinden van de beheerder. Het is de beheerder niet toegestaan aan ondernemers een sleutel van de begraafplaats te geven.

#### Artikel 17

Het is niet toegestaan voor werkzaamheden op de graven gedeelten van de beplanting of de groenvoorziening, niet tot het graf behorende, te verwijderen. Bij vermeende hinder wordt contact opgenomen met de beheerder.

#### Artikel 18

Alleen de verharde wegen en paden, door de beheerder daartoe aangewezen, mogen worden bereden door vervoersmiddelen van de ondernemers. De beheerder is bevoegd een vervoermiddel met een naar zijn oordeel te hoge wioldruk of te grote afmeting de toegang tot de begraafplaats geheel te ontzeggen.

#### Artikel 19

De ondernemers zijn aansprakelijk voor letsel en schade, toegebracht aan personen of zaken op de begraafplaats.

#### Artikel 20

Personen, belast met werkzaamheden op de graven, dienen minstens 16 jaar oud te zijn en naar het oordeel van de beheerder behoorlijk gekleed, ook in de zomer. Gebruik van radioapparatuur is verboden.

#### Artikel 21

De ondernemers dienen zorg te dragen voor voldoende eigen personeel voor laden, lossen en transport. Zij mogen geen rechtstreeks beroep doen op assistentie door het personeel van de begraafplaats of de werknemers van de tuinonderhoudsdienst. Een verzoek tot het verlenen van hulp in bijzondere omstandigheden dient te worden gericht tot de beheerder.

Aldus vastgesteld in de vergadering van het bestuur d.d. 11 mei 2015

N.B. Het verdient aanbeveling deze Voorschriften ter kennis te brengen van de uitvaartverzorgers en leveranciers, die regelmatig op de begraafplaats werkzaam zijn.

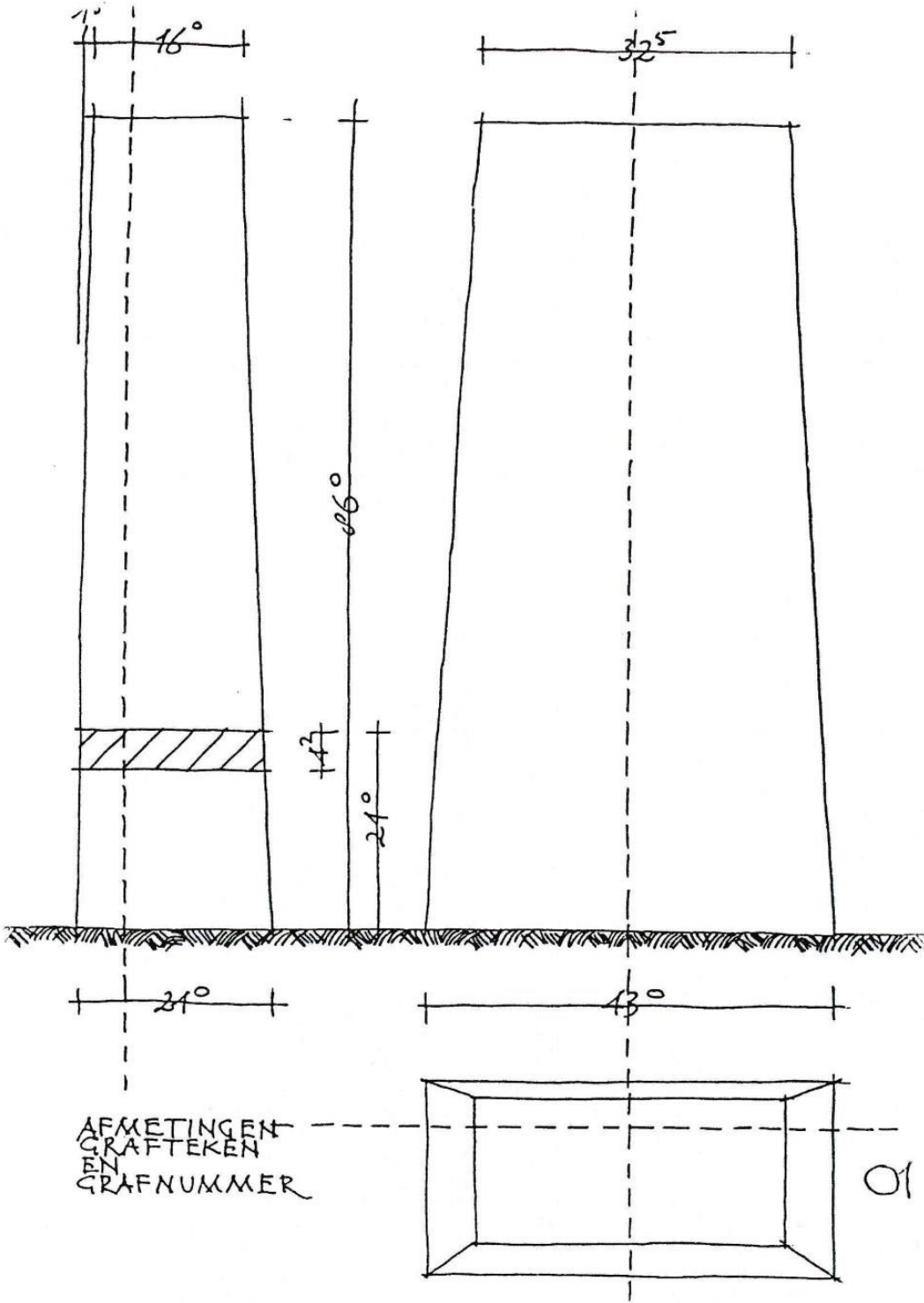

AFMETINGEN  
 GRAFTEKEN  
 EN  
 GRAFNUMMER

01



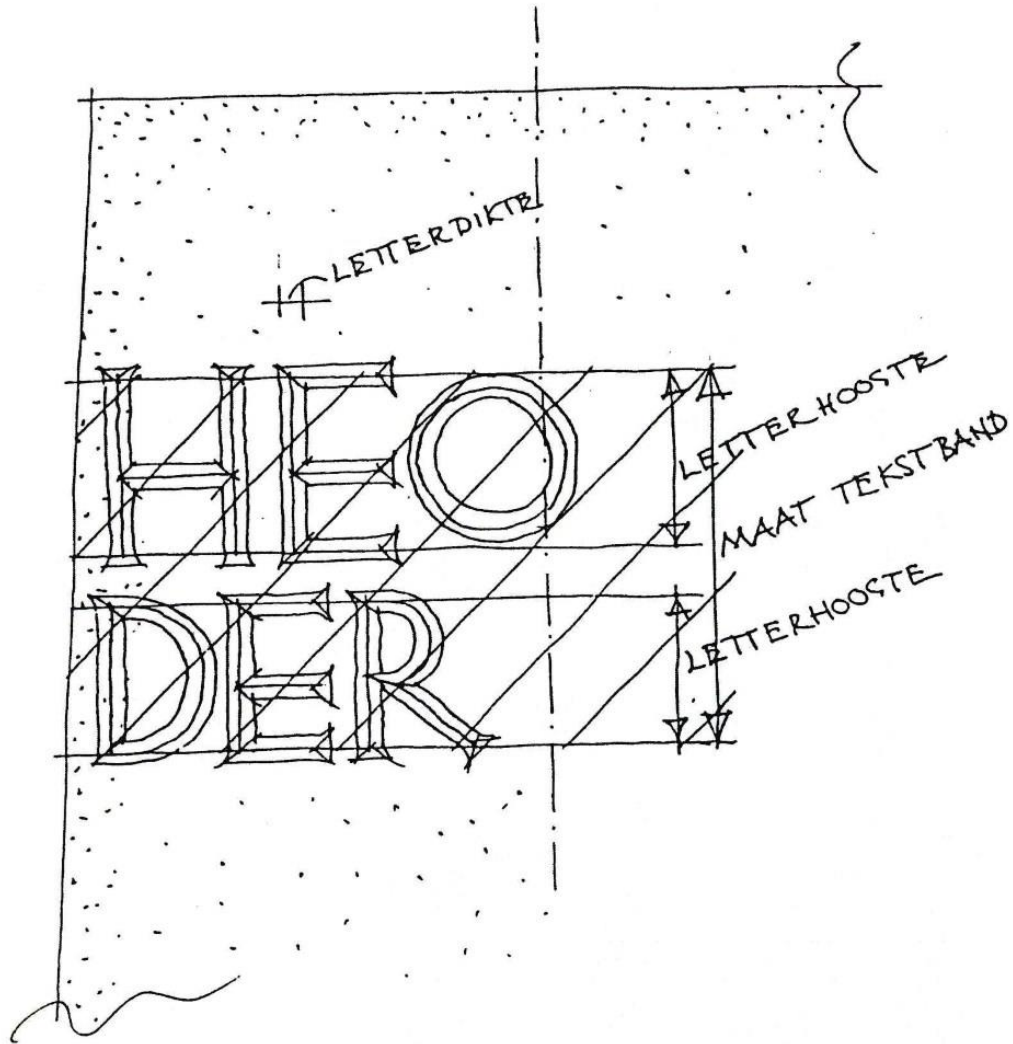

WYZE VAN METEN :

MAAT TEKSTBAND ZIE (A)  $\frac{1}{m}$  (F)

LETTERHOOSTE VARIABEL : 24/28/32/36/42/49/56/65/ 

LETTERDIKTE  $\frac{1}{7}$  HOOSTE 35/4/49/5/6/7/8/9/ 

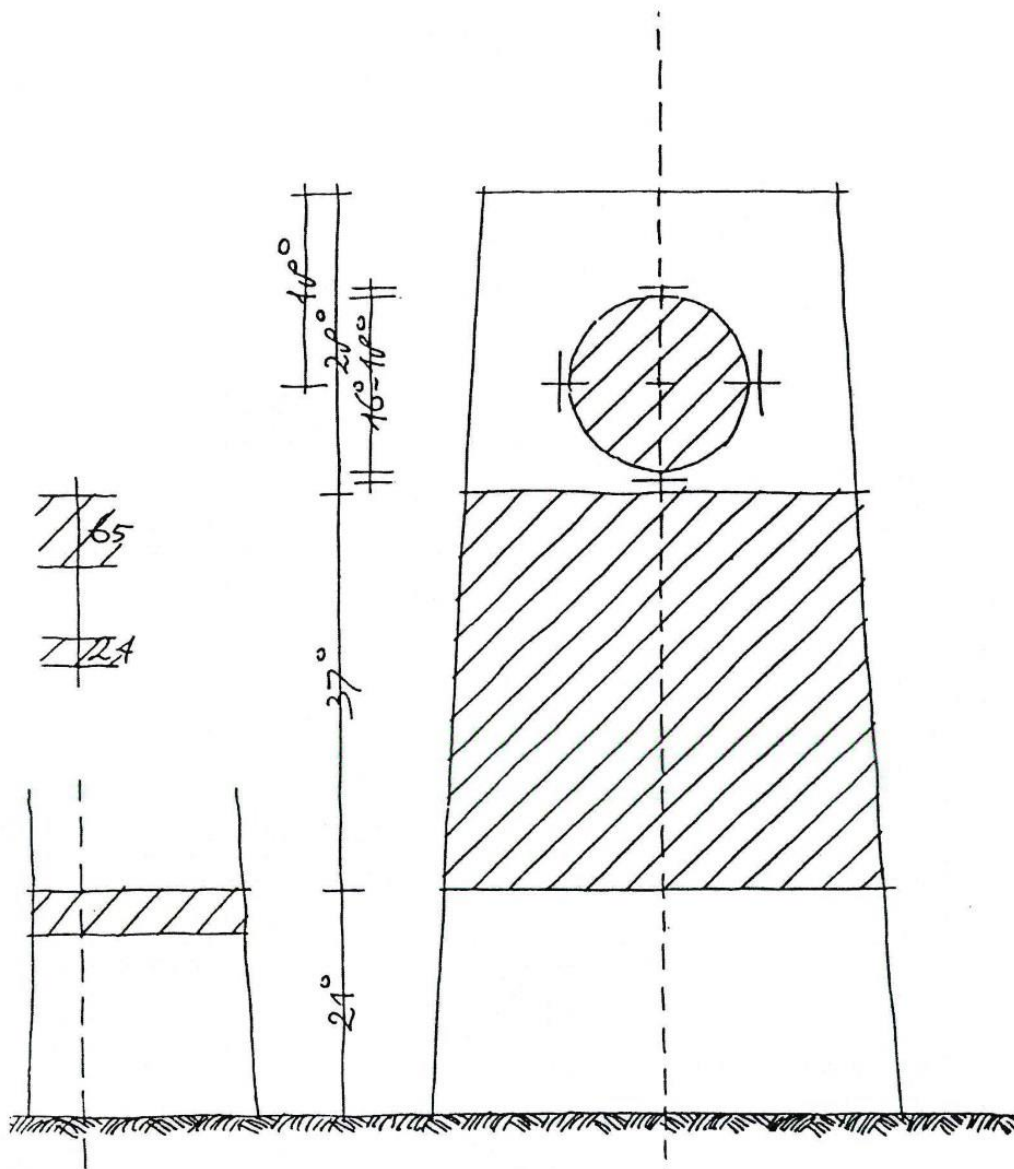

MOSELYKHEID (A)  
 MEDALJON EN  
 UITGEBREIDE NAAMVERMELDING

03.

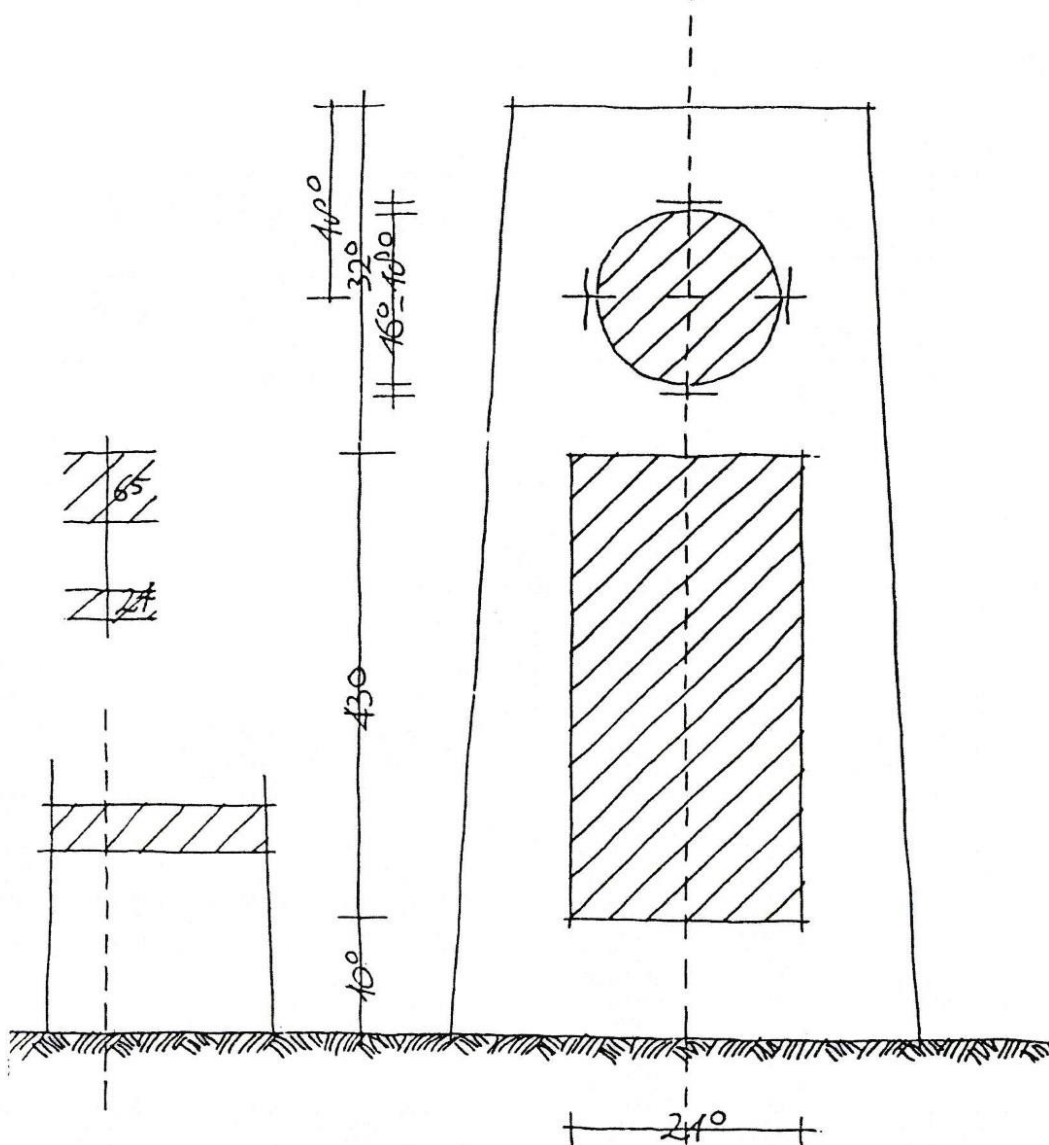

MOGELYKHEID (B)  
 MEDALION EN  
 BEKNORTE NAAMSVERMELDING

OF

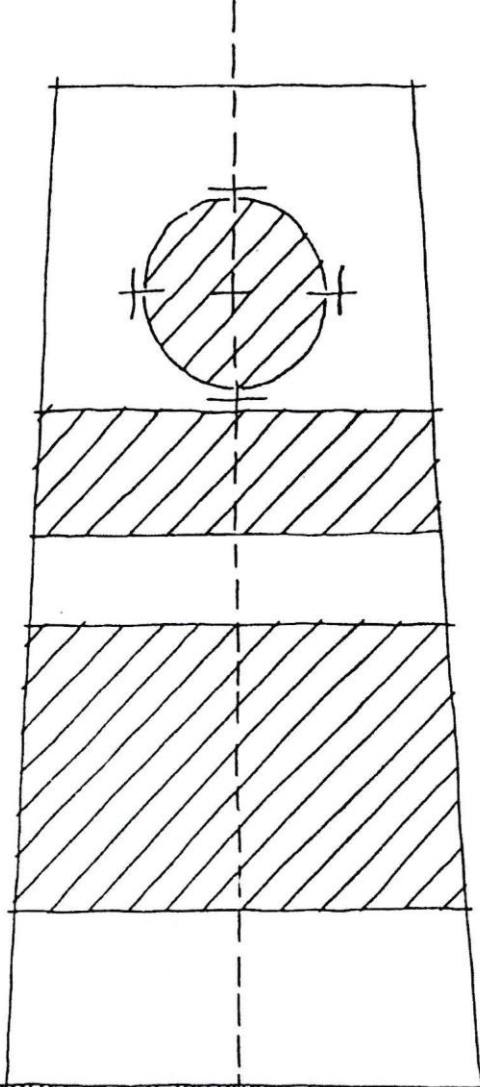
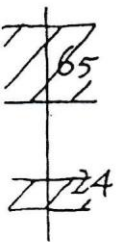

HEID ©

EN  
MSVERMELDING



05.

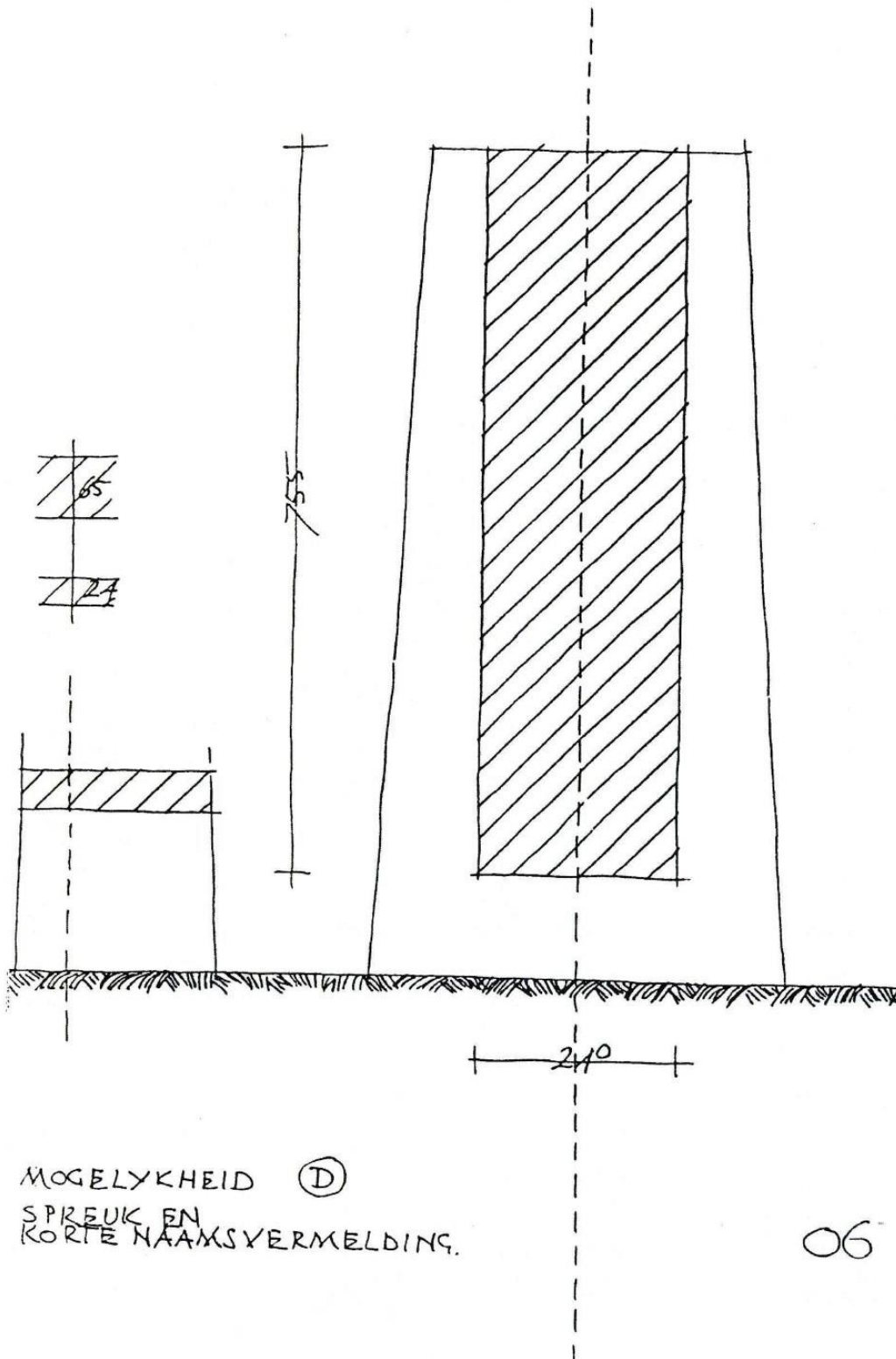

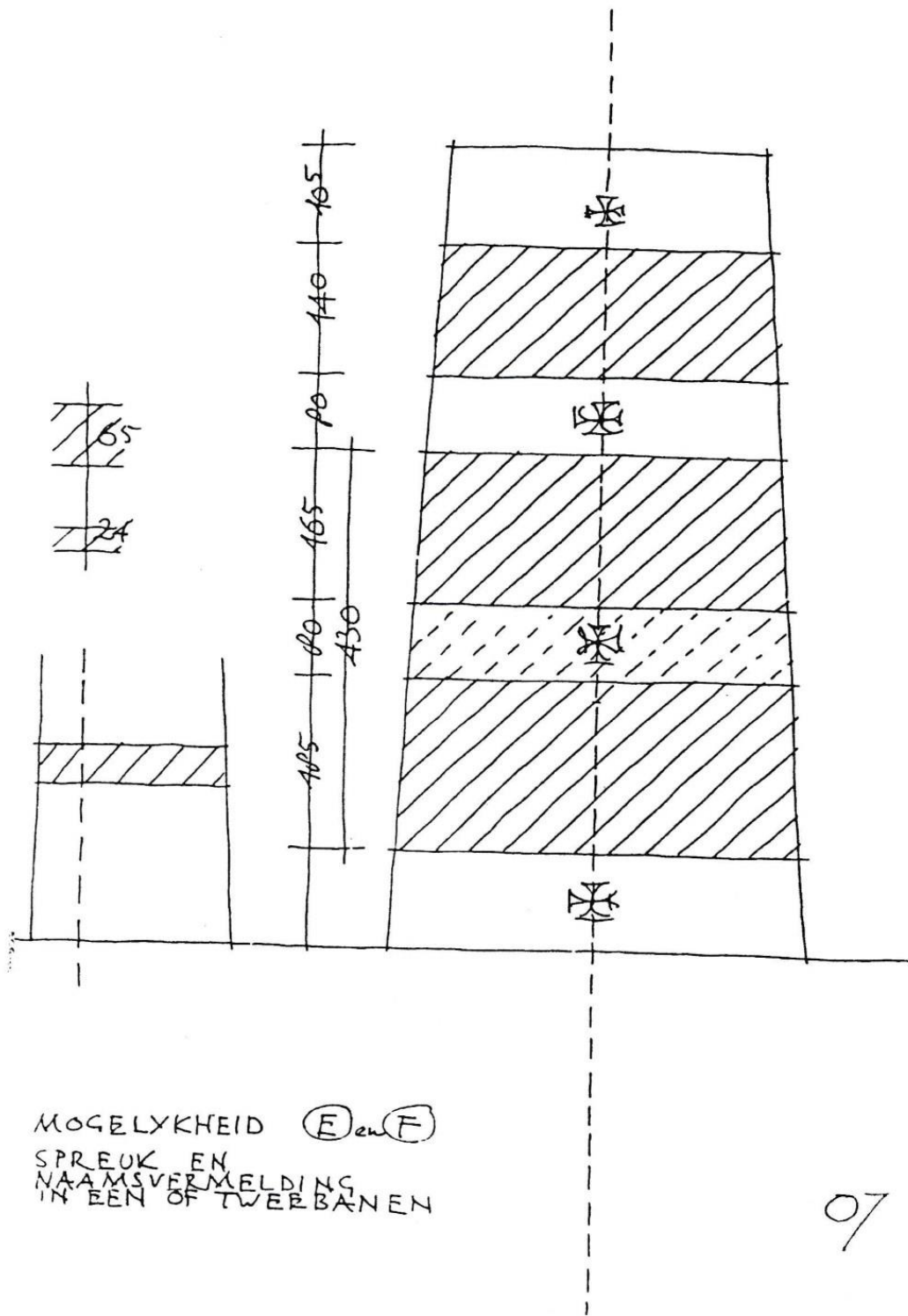

MOGELYKHEID (E) en (F)  
 SPREUK EN  
 NAAMSVERMELDING  
 IN EEN OF TWERBANEN

07

Model/tekening, voor het voorgeschreven grafteken op een eigen urnengraf, in de Vakken U – W, behorend bij Artikel 3,c en 5,c in 'Voorschriften en Richtlijnen voor het toelaten van Graftekens en Grafbeplantingen ...' als opgenomen in dit Reglement.

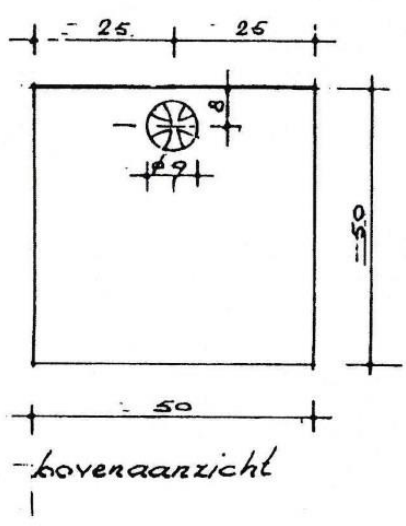
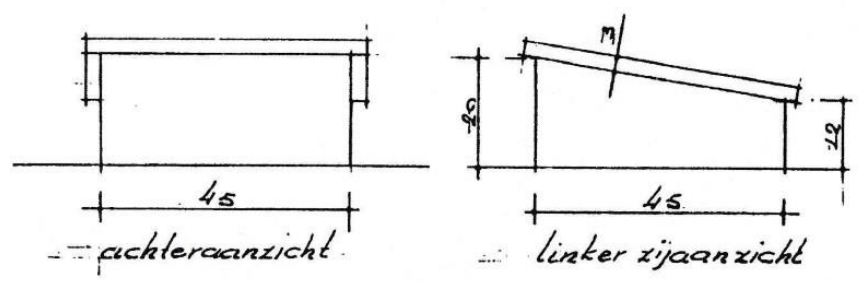
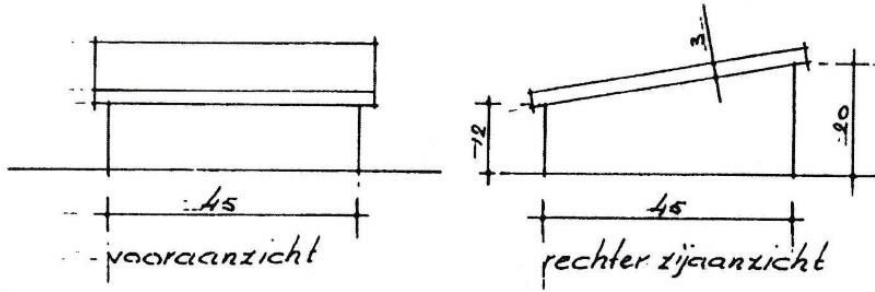



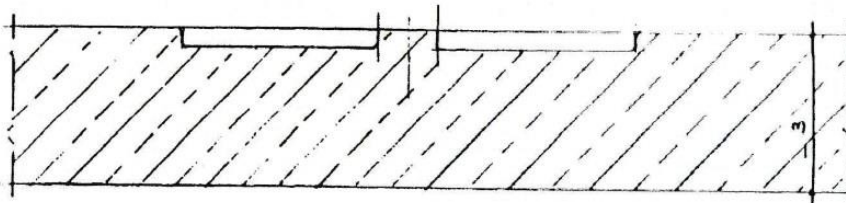
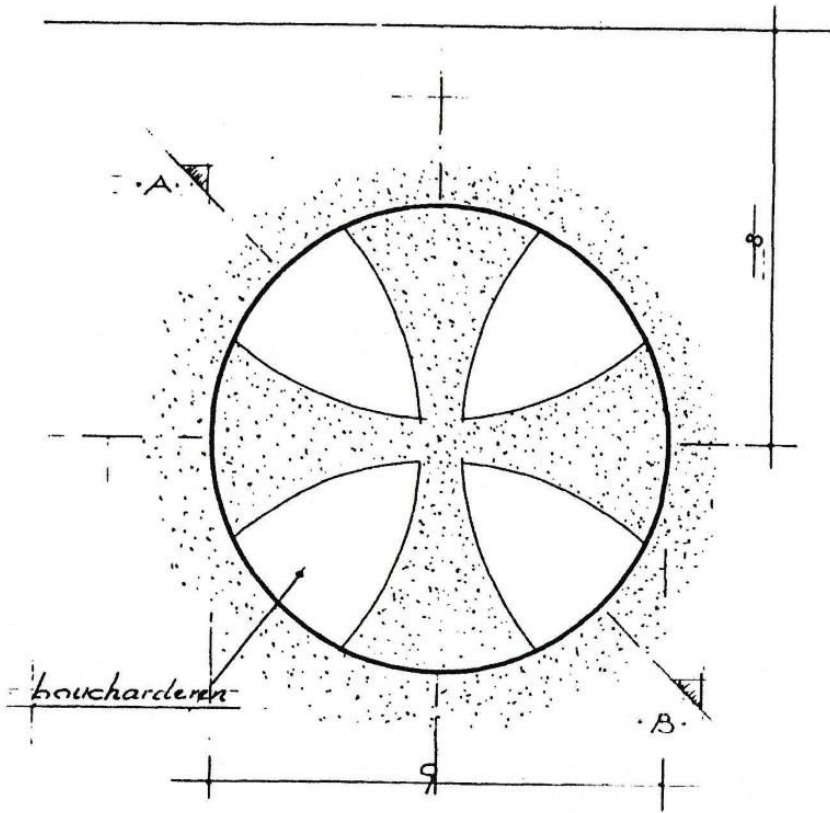

doorsnede A-B.

Beheercommissie R.K. Kerkhof Breedeweg.

Groesbeek, november 1996

tek. Th Smits Sr, Groesbeek.

## BIJLAGE 3

1. Bij de vervaardiging van lijkkasten zijn voor de volgende onderdelen of bewerkingen de volgende kunststoffen of toepassingen van kunststoffen toegelaten:

- a. Spaanplaat: Verlijmde houtspaanders/houtvezels. Het spaanplaat bevat niet meer dan 10 mg vrij of gemakkelijk vrij te maken formaldehyde per 100 gram plaatmateriaal. Gemeten met de fotometrische methode is dit 8 mg formaldehyde per 100 gram droog plaatmateriaal (normuitgave NEN-EN 120 uit 1991).
- b. Lijm: Verwerkt in houtspaanplaat: ureumformaldehyde-lijm of isocyaanaat-lijm; verwerkt in schottenlijm: ureumformaldehyde-lijm en/of PVAC-lijm; verwerkt in perslijm: PVAC lijm - polyvinylacetaat; verwerkt in constructielijm: PVAC lijm - polyvinylacetaat.
- c. Lak: Nitrocelluloselak dan wel een combinatielak van nitrocellulose, alkydharsen, en - eventueel - polyesterharsen.
- d. Handgrepen, sierschroeven en andere ornamenten: Handgrepen, ornamenten en accessoires van graf- en crematiekasten dienen uitgevoerd te worden in vergankelijk materiaal, dan wel van buitenaf verwijderd te kunnen worden.
- e. Hoofdkussen of hoofdsteun: Zak van vergankelijk materiaal gevuld met houtkrullen of kartonnen hoofdsteun.
- f. Binnenbekleding: Niet geïmpregneerd papier aan de binnenkant van de deksel en de wanden; katoen, zijde, rayon, of cellulose-acetaat dan wel een mengsel van genoemde stoffen, en wel zo dat de stof van de binnenbekleding niet in één stuk over de bodem en wanden van de kist wordt gespreid, maar dat voor de bodem een los stuk stof wordt gebruikt.
- g. Bodembedekking: Niet geïmpregneerd papier op de bodem, al dan niet voorzien van een extra celstof onderlegger. h. Print en kantenband: Basispapier op edelcellulosebasis met anorganische pigmenten.

2. Materiaal voor lijkhoezen dient aan de volgende eisen te voldoen:

- a. Doorlaatbaarheid
  - Van water: gedurende zeven dagen voortdurend contact met water van 5°C en 20°C bij pH = 7,0 mag het materiaal niet meer dan 1 mg vloeibaar water per vierkante meter per uur doorlaten, gemeten volgens norm DIN 53122 of een vergelijkbare norm.
  - Van gas: na veertien dagen mag de doorlaatbaarheid voor gasvormig kooldioxide, gemeten volgens norm DIN 53122 of een vergelijkbare norm, niet minder zijn dan 150 ml per vierkante meter per uur en voor zuurstof niet minder dan 200 ml per vierkante meter per uur.
- b. Mechanische eigenschappen
  - Treksterkte: de treksterkte van het materiaal en van de lasverbindingen mag niet minder bedragen dan 1 N per millimeter, gemeten volgens norm DIN 53455 of een vergelijkbare norm.
  - Vouwbestendigheid: als het materiaal wordt dubbelgevouwen en de vouw gedurende dertig minuten wordt belast bij een druk van 5 N per vierkante centimeter, mag het materiaal in de vouw geen scheur vertonen.
- c. Vorm Gedurende twee jaar opslag bij 20°C mag de krimp in de lengte- en breedterichting niet meer dan 10% bedragen, gemeten volgens norm ASTM: D 2732-83 of een vergelijkbare norm. d. Biologische afbreekbaarheid Het materiaal van de lijkhoezen dient binnen 90 dagen voor meer dan 98% te worden afgebroken, gemeten volgens norm ASTM: D 5338-92 of een daarmee vergelijkbare norm. Daarnaast dienen uit de lijkhoezen, zowel bij de biologische afbraak als bij crematie, geen schadelijke stoffen vrij te komen. Voor zware metalen (Pb, Cr, Ni, Cu, Cd, Zn) en gechloreerde koolwaterstoffen dient voldaan te worden aan de Duitse Bundesgütegemeinschaft-norm RAL GZ 251 of een daaraan gelijk te stellen norm. Voor de bepaling hiervan dient gebruik te worden gemaakt van de norm ASTM: D 5152-91 of een vergelijkbare norm.



Andere omhulsels dan lijkkisten en lijkhoezen die op het doel van begraven of verbranden zijn afgestemd, zijn toegestaan bij begraven of verbranden mits zij voldoen aan de hierboven gestelde eisen van doorlatendheid voor lucht en biologische afbreekbaarheid voor zover deze omhulsels dan wel onderdelen daarvan niet verwijderd worden voorafgaand aan het begraven of verbranden.

Groesbeek

Breedeweg



# kinder kerk- hofje

1991

## MONUMENT 'Kinder-kerkhof'

Overleden kinderen tot en met zes maanden — of doodgeborenen  
kunnen hierin begraven worden.  
Artikel 28 (blz. 13)

## KINDERGRAVEN

Voor een overleden kind, dat niet ouder was dan 1,2 jaar  
Artikel 27 (blz. 13)

